



HanseLifter®

BLAUE INTRALOGISTIK

Hubtischwagen, manuell

SPA-Serie



SPA-Serie

Die manuellen Hubtischwagen mit hoher Wirtschaftlichkeit

Die mobilen Hubtischwagen der SPA-Serie unterstützen Sie bei dem Beladen, Befüllen oder Entladen von Maschinen, Regalen oder Produktionsstraßen. Indem Sie die Waren auf eine zweckmäßige Arbeitshöhe bringen, schonen Sie Ihren Rücken und erhöhen die Ergonomie und Leistungsfähigkeit am Arbeitsplatz. Je nach Modell liegt die Tragfähigkeit zwischen 150 und 1.500 kg. Beim Modell SPA500W ist zusätzlich

noch eine Wiegeeinrichtung integriert. Die Modelle lassen sich einfach und kraftschonend über das Fußpedal anheben und über den Handhebel am Griff absenken. Die SPA-Serie überzeugt durch ihre robuste und hochwertige Verarbeitung und die verbauten Qualitätskomponenten. Der pulverbeschichtete Rahmen hält den täglichen Arbeiten im Lager und Betrieb mit Leichtigkeit stand.





Manuelle Hubtische für rückenschonendes Arbeiten

- » Tragfähigkeit: 150 kg bis 1.500 kg (modellabhängig)
- » Hubbereich bis 1.000 mm (modellabhängig)
- » Klappbarer Handgriff (nur Modell SPA150)
- » Mit Feststellbremse
- » Robuste Stahlrahmenkonstruktion mit hochwertiger Pulverbeschichtung
- » Stabile Scherenverstrebung
- » Qualitätshydraulikpumpe
- » Solide Fußpumpe zum kraftschonenden Heben



Platzsparend:
Modell SPA150 ist mit einem
klappbaren Handgriff ausgestattet



Feststellbremse an den Lenkrädern
für Sicherheit beim Heben, Be-
und Entladen



Kraftschonend anheben
per Fußpedal und stufenlos
absenken am Handgriff



Ergonomie
am Arbeitsplatz

Weiterführende
Informationen zu
den Produkten auf
hanselifter.de:



Hubtischwagen, manuell > **SPA-Serie**

klappbar

mit Waage

Kennzeichnung | Distinguishing Marks

1.1	Hersteller (Kurzbezeichnung) Manufacturer (abbreviation)		HanseLifter	HanseLifter	HanseLifter	HanseLifter
1.2	Typenzeichen des Herstellers Manufacturer's type designation		SPA150	SPA300	SPA500	SPA800
1.3	Antrieb (Elektro, Manuell) Drive (electric, manual)		Manuell	Manuell	Manuell	Manuell
1.4	Bedienung (Hand, Geh, Stand, Sitz, Kommissionierer) Operator type (hand, pedestrian, standing, seated, order-picker)		Hand	Hand	Hand	Hand
1.5	Tragfähigkeit / Last Load capacity/rated load	Q (kg)	150	300	500	800
1.9	Radstand Wheelbase	y (mm)	640	750	750	1.030

			HanseLifter	HanseLifter	HanseLifter
			SPA1000	SPA1500	SPA500W
			Manuell	Manuell	Manuell
			Hand	Hand	Hand
			1.000	1.500	500
			1.060	1.160	820

Gewicht | Weight

2.1	Eigengewicht Service weight	kg	48	95	90	120
-----	--------------------------------	----	----	----	----	-----

			121	143	146
--	--	--	-----	-----	-----

Räder, Fahrwerk | Tyres, Chassis

3.1	Bereifung (Vollgummi, Superelastik, Luft, Polyurethan) Tyres (solid rubber, superelastic, pneumatic, polyurethane)		Polyurethan	Polyurethan	Polyurethan	Polyurethan
3.2	Reifengröße, vorn Tyre size, front	mm	100x30	127x40	127x40	127x40
3.3	Reifengröße, hinten Tyre size, rear	mm	100x30	127x40	127x40	127x40
3.5	Räder, Anzahl vorn/hinten (x=angetrieben) Wheels, number front rear (x = driven wheels)		2/2	2/2	2/2	2/2
3.6	Spurweite, vorn Tread, front	b ₁₀ (mm)	310	350	350	460
3.7	Spurweite, hinten Tread, rear	b ₁₁ (mm)	320	370	370	460

			Polyurethan	Polyurethan	Polyurethan
			127x40	127x40	150x40
			127x40	127x40	150x40
			2/2	2/2	2/2
			460	520	420
			460	580	420

Grundabmessungen | Dimensions

4.4	Hub Lift	h ₃ (mm)	525	560	560	580
	Tischhöhe bei max. Hub Height of loading surface at max. lift	mm	750	900	900	1000
4.15	Höhe gesenkt Height, lowered	h ₁₃ (mm)	225	340	340	420
4.16	Ladeflächenlänge Length of loading surface	l ₃ (mm)	740	855	855	1.000
4.18	Ladeflächenbreite Width of loading surface	b ₉ (mm)	450	500	500	510
4.19	Gesamtlänge Overall length	l ₁ (mm)	1.000	1.165	1.165	1.330
4.21	Gesamtbreite Overall width	b ₁ (mm)	450	500	500	575

			620	580	570
			1.000	1.000	1.020
			380	420	450
			1.020	1.220	1.010
			510	600	520
			1.330	1.500	1.190
			610	700	520

Leistungsdaten | Performance data

5.10	Betriebsbremse Service brake		Feststellbremse	Feststellbremse	Feststellbremse	Feststellbremse
------	---------------------------------	--	-----------------	-----------------	-----------------	-----------------

			Feststellbremse	Feststellbremse	Feststellbremse
--	--	--	-----------------	-----------------	-----------------

**Effizienz beim Verpacken:
Wiegen direkt auf dem Hubtisch**

Das Modell SPA500W mit integrierter Wiegefunktion ist ideal für Verpackungs- und Versandarbeiten. Beim Beladen können Waren direkt auf dem Hubtisch gewogen und für den Versand vorbereitet werden – ohne Umwege über separate Waagen. Das spart Zeit, reduziert Wege und sorgt für eine präzise Gewichtskontrolle bei jedem Paket oder Versandgut.



Dieses Typenblatt nennt die Angaben des Standardgerätes nach VDI 2198. Änderungen an Bereifung, Hubgerüst oder Zusatzinstallationen können zu abweichenden Werten führen.

Abmessungen

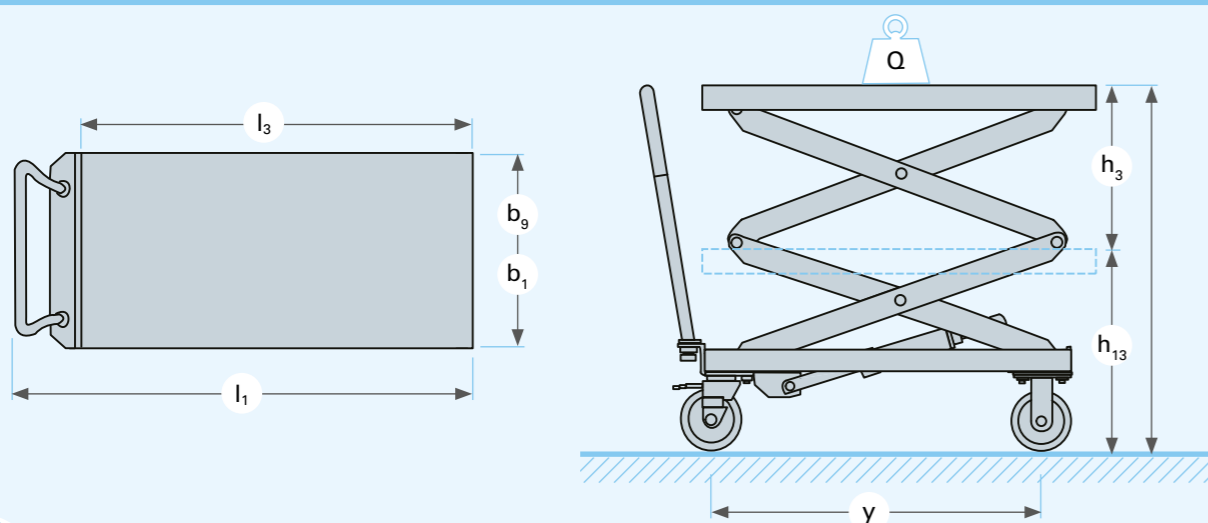

Vereinfachte, modellunabhängige Darstellung

