



HanseLifter[®]
BLAUE INTRALOGISTIK

Hubtische, stationär

TASHT



TASHT

Extragroße Hubtische mit einer Tragfähigkeit bis 8.000 kg

Der Hubtisch TASHT unterstützt Sie beim Heben sehr schwerer Lasten bis 8.000 kg auf eine Höhe von bis zu 1.050 mm. Er verfügt über eine extra große Tischplattform mit einer Länge von 3.000 mm und einer Breite von 1.200 mm. Stabile Scherenverstreungen und Sicherheitsabstände zwischen den Hubscheren gehören

ebenso zur Standardausstattung wie die mechanische Sicherung für Wartungsarbeiten. Der Betrieb erfolgt mit einer Spannung von 380 V oder wahlweise 230 V. Der Hubmotor verfügt über eine Leistung von 2,2 kW und ist mit einem Not-Aus- sowie einem Schlüsselschalter ausgestattet.



TASHT

Stationärer Hubtisch mit extragroßer Plattform

- » Tragfähigkeit: bis 8.000 kg (modellabhängig)
- » Tischplattform: bis **3.000 mm x 1.200 mm** (modellabhängig)
- » Hubbereich: 205 mm – 1.050 mm (modellabhängig)
- » Stufenlose, hydraulische Höhenverstellung
- » Externes Bedienteil mit ca. 3 m Zuleitung
- » Netzspannung: 380 V oder 230 V
- » Sicherheitsabstand zwischen den Scheren, um ein Einklemmen zu verhindern
- » Umlaufender Schutzrahmen

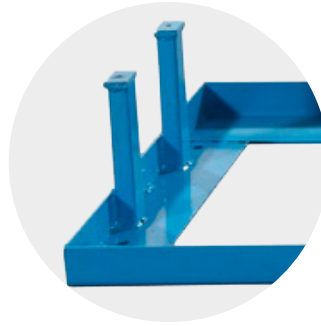

Für die Bodenmontage sind bereits Vorbohrungen vorhanden. Auch eine Bodeneinlassung ist möglich.

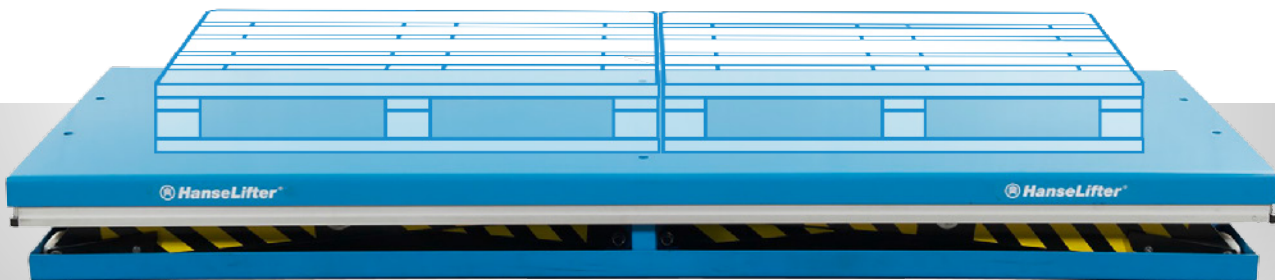

Größendarstellung mit Europaletten am Beispiel des Modells TASHT8t



Hand-Bedieneinheit

Bedieneinheit

Die Hubtische sind mit einem Bedienelement mit rund 3 m Zuleitung ausgestattet. Dieses ist nach IP65 gekapselt und mit einem Notaus-Schalter ausgestattet. Neben Hub- und Senkschalter verfügt das Bedienelement auch über einen Schlüsselschalter zur Sicherung des Hubtisches.

Sonderbau nach Maß

Sie benötigen einen stationären Hubtisch mit abweichenden Maßen oder speziellen Anforderungen? Unsere Abteilung für Sonderbauten entwickelt gemeinsam mit Ihnen ein individuelles Modell, das exakt auf Ihre Arbeitsprozesse zugeschnitten ist. Nutzen Sie unser Kontaktformular oder rufen Sie uns direkt an – wir beraten Sie gerne persönlich!

Weiterführende
Informationen
zum Produkt auf
hanselifter.de:



Informationen
zum Sonderbau
finden Sie hier:



Kennzeichnung | Distinguishing Marks

1.1	Hersteller (Kurzbezeichnung) Manufacturer (abbreviation)		HanseLifter	HanseLifter	HanseLifter
1.2	Typenzeichen des Herstellers Manufacturer's type designation		TASHT2t	TASHT4t	TASHT8t
1.3	Antrieb (Elektro, Diesel, Benzin, Treibgas, Netzelektro) Drive (electric (battery or mains), diesel, petrol, fuel gas)		Elektro	Elektro	Elektro
1.4	Bedienung Hand, Geh, Stand, Sitz, Kommissionierer Operator type: hand, pedestrian, standing, seated, order-picker		Hand	Hand	Hand
1.5	Tragfähigkeit / Last Load capacity/rated load	Q (t)	2.000	4.000	8.000

Gewicht | Weight

2.1	Eigengewicht Service weight	kg	265	360	705
-----	--------------------------------	----	-----	-----	-----

Grundabmessungen | Dimensions

4.4	Hub Lift	h_3 (mm)	785	760	810
4.5	Höhe Hubtisch ausgefahren Height, extended	h_4 (mm)	990	990	1.050
4.15	Höhe gesenkt Height, lowered	h_{13} (mm)	205	230	240
4.16	Ladeflächenlänge Length of loading surface	l_3 (mm)	2.500	2.500	3.000
4.18	Ladeflächenbreite Width of loading surface	b_9 (mm)	820	850	1.200
4.19	Gesamtlänge Overall length	l_1 (mm)	2.500	2.500	3.000
4.21	Gesamtbreite Overall width	b_1 (mm)	820	850	1.200

Leistungsdaten | Performance data

5.2	Hubgeschwindigkeit mit/ohne Last Lift speed, laden/unladen	mm/s	15/25	20/25	10/15
5.3	Senkgeschwindigkeit mit/ohne Last Lowering speed, laden/unladen	mm/s	20/25	35/40	40/45

E-Motor | Electric engine

6.2	Hubmotor, Leistung bei S3 15% Lift motor rating at S3 15%	kW	2,2	2,2	2,2
	Betriebsspannung Operating Voltage	V/Hz	380/50	380/50	380/50
	Länge der Zuleitung zum Bedienteil Length of the supply cable to the control unit	mm	3.000	3.000	3.000

Abmessungen

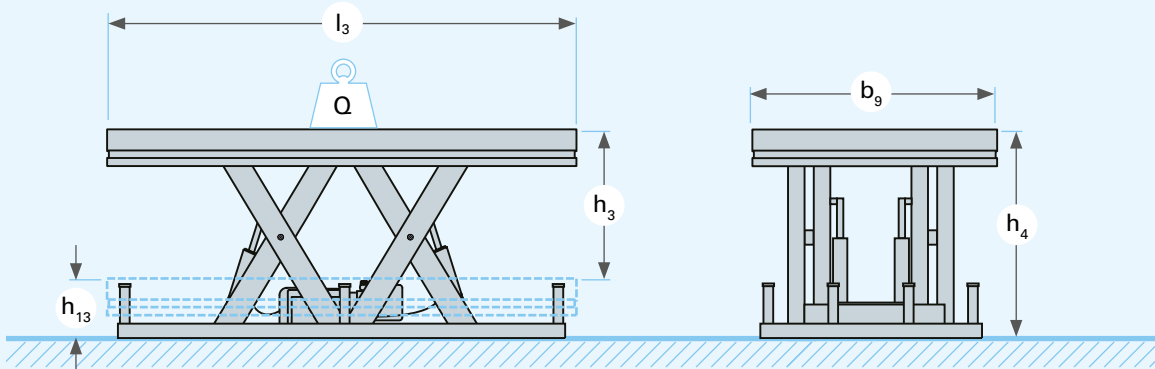

Vereinfachte Darstellung



Dieses Typenblatt nennt die Angaben des Standardgerätes nach VDI 2198. Änderungen an Bereifung, Hubgerüst oder Zusatzinstallationen können zu abweichenden Werten führen.



Ergonomie-Produkte für jede Anwendung

Entdecken Sie unsere breite Auswahl an Geräten, die Ihre Arbeitsprozesse effizienter und ergonomischer gestalten. Unser Sortiment umfasst zahlreiche Lösungen für unterschiedliche Anforderungen – von mobilen bis zu stationären Hebe- und Transporthilfen.

- » **Scherenhubwagen**
(z.B. die JF-Serie)
- » **Plattformhochhubwagen**
(z.B. die PS/E-PS Modelle)
- » **Minilifter**
- » **Scherenhubwagen**
(z.B. die SPA-Serie, SPS, SPF, SPB)
- » **Stationäre Hubtische**

