



# HanseLifter Elektrischer Hubtischwagen SPAG200

**SONDERLÖSUNGEN  
AUF ANFRAGE**



## Ausstattungsmerkmale

- > Tragfähigkeit: 200 kg
- > Hubbereich: 330 – 1.010 mm
- > Feststellbremse an beiden Lenkrollen
- > Hochwertige Pulverbeschichtung
- > Hub über Fußpumpe
- > Absenken über Handhebel am Griff
- > Ideal für unwegsames Gelände

## Der Geländehubwagen SPAG200

Der Geländehubtischwagen SPAG von HanseLifter unterstützt Sie auf unwegsamem Gelände beim Beladen, Befüllen oder Entladen. Speziell auf Baustellen oder Schotterplätzen kommt der Geländehubtischwagen oft zum Einsatz. Dank seiner besonders großen Bodenfreiheit eignet sich dieses Hubtischmodell besonders gut für diese Art von Untergrund. Der SPAG200 unterstützt Sie bei nahezu jeder Tätigkeit im Außenbereich. Der Geländehubtischwagen SPAG überzeugt durch seine stabile Scherenverstrebung und robuste Stahlrahmenkonstruktion. Ungewollte Kratzer und Beschädigungen werden durch die hochwertige Pulverbeschichtung verhindert. Das Heben kann aufgrund des stabilen Fußpedals kraftschonend durchgeführt werden. Über einen Handhebel am Griff lässt sich der SPAG dosiert und stufenlos absenken. Die extra großen Rollen aus Gummi sorgen für einen ruhigen Lauf, auch auf unebenen Untergründen.

Dieses Typenblatt nennt die Angaben des Standardgerätes nach VDI 2198. Änderungen an Bereifung, Hubgerüst oder Zusatzinstallationen können zu abweichenden Werten führen. Irrtümer, Änderungen, Verbesserungen und Bauart bedingte Anpassungen bleiben vorbehalten. Mit Erscheinen eines neuen Datenblattes verliert dieses Datenblatt seine Gültigkeit.

# EIGENSCHAFTEN

## MODELL SPAG200



Tragfähigkeit max. 0,2 t

### Technische Daten nach DIN 2198 Technical Data acc. DIN 2198

Stand 03/2011

#### Modelle NHT

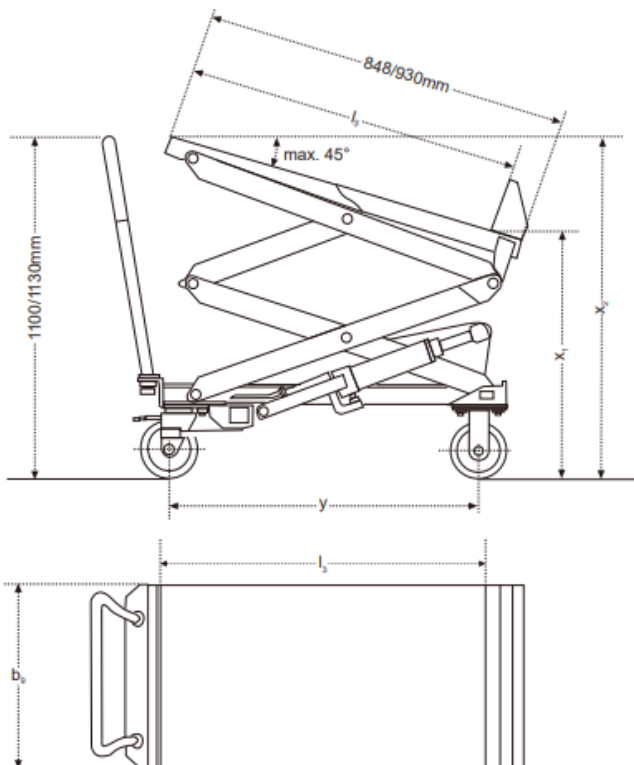

#### Modelle SPA/SPS/SPF/SPR/SPB/SPAG



Abb. ähnlich, je nach Ausführung können die Geräte von den technischen Zeichnungen und Skizzen abweichen.



# Geländehubtischwagen SPAG200

<b>Technische Daten Teil 1</b>			
Technical Data Part 1			
Kennzeichen	1.1	Hersteller (Kurzbezeichnung)	HanseLifter
	1.2	Typzeichen des Herstellers	SPAG200
		Scherenausführung	einfach
	1.4	Bedienung (Hand, Geh, Stand)	Hand
	1.5	Tragfähigkeit / Last	Q (kg) 200
	1.9	Radstand	y (mm) 860
Gewicht	2.1	Eigengewicht	kg 73
Räder, Fahrwerk	3.1	Bereifung (Vollgummi, Luft, Polyurethan)	Gummi
	3.2	Reifengröße, vorn	mm 200x40
	3.3	Reifengröße, hinten	mm 200x40
	3.5	Räder, Anzahl vorn/hinten (x=angetrieben)	2/2
	3.6	Spurweite, vorn	b <sub>10</sub> (mm) 510
	3.7	Spurweite, hinten	b <sub>11</sub> (mm) 510
Grundabmessungen		Höhe Handgriff	mm 1.055
	4.4	Hub Lift	h <sub>3</sub> (mm) 680
		Tischhöhe bei max. Hub	mm 1.010
		Höhe gesenkt	h <sub>13</sub> (mm) 330

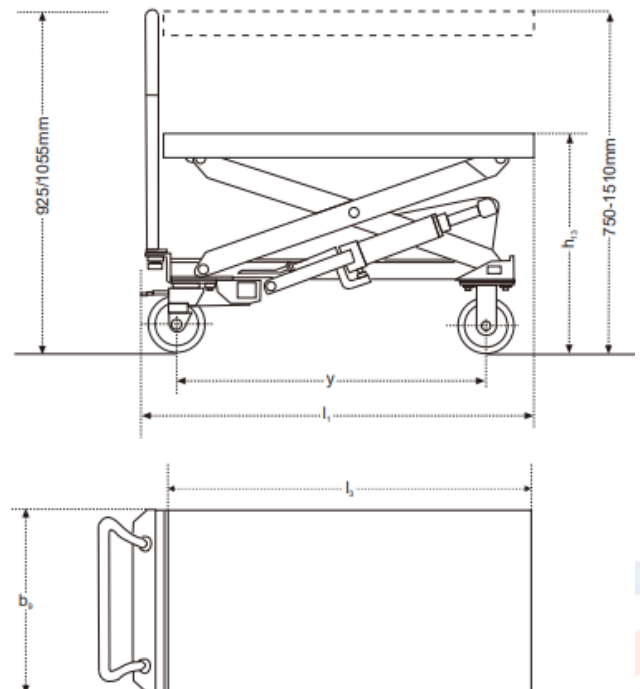

<b>Technische Daten Teil 2</b>				
Technical Data Part 2				
Grundabmessungen	4.16	Ladeflächenlänge	l <sub>3</sub> (mm)	1.000
	4.18	Ladeflächenbreite	b <sub>5</sub> (mm)	500
	4.19	Gesamtlänge	l <sub>1</sub> (mm)	1.180
	4.21	Gesamtbreite	b <sub>1</sub> (mm)	620
		Bodenfreiheit	mm	140
Leistungsdaten				
	5.2	Hub je Deichselschlag	mm	70
	5.2	Deichselschläge bis max Hub		Ca. 10
	5.3	Senkgeschwindigkeit, mit/ohne Last	mm	Regulierbar
	5.10	Betriebsbremse		Feststellbremse

## ONLINE-VIDEOS MIT DEM MOBILTELEFON ANSEHEN

Scannen Sie die nebenstehenden QR-Codes in Ihr Smart-Phone ein um sich die Produktvideos auf YouTube anzusehen oder besuchen Sie unseren YouTube-Channel unter [www.youtube.com/user/HanseLifterTV](http://www.youtube.com/user/HanseLifterTV)

